

TYPES I et IF

RACCORDS À COMPRESSION AVEC TARAUDAGE FEMELLE

POUR TUBES EN ACIER

Norme DIN EN 10255 et DIN EN 10220 Série 1

MATIÈRES TRANSPORTÉES Eau, air comprimé, conduites de remplissage citerne mazout jusqu'à 2" (selon réglementation)
TEMPÉRATURES Eau potable: jusqu'à 25°C; eau de chauffage: jusqu'à 80°C; mazout: 40°C



SÉRIES 150 17,2 mm – 60,3 mm

PRESSION DE SERVICE:
 Eau max. 25°C : max. 10 bar (jusqu'à 3/4"),
 et max. 16 bar (à partir de 1")
 Eau de chauffage max. 80°C : max. 6 bar
 Air comprimé max. 12,5 bar, mazout max. 6 bar
 sprinlage (VdS) max. 12,5 bar

CERTIFICATS:
 Eau : DVGW W534,
 DVGW Reg. No. : DW-8511AU2216
 Sprinlage : (à partir du DN25) - VdS
 Mazout : autorisation de contrôle DIBT,
 homologation no. : Z-38.4-212
 Certification ACS

SÉRIES 220 76,1 mm – 114,3 mm

PRESSION DE SERVICE:
 Eau max. 25°C : max. 16 bar
 Eau de chauffage max. 80°C : max. 6 bar
 Air comprimé max. 10 bar
 Sprinlage (VdS) max. 16 bar

CERTIFICATS:
 Eau : DVGW W 534, DVGW Reg. No.: DW-8511AU2217
 Sprinlage : VdS
 Certification ACS

DN	FILETAGE X Ø EXTÉRIEUR TUBE [MM]	RÉFÉRENCE	COLISAGE PAR LOTS DE
10	3/8" x 17,2	01.150.01.00	15
15	1/2" x 21,3	01.150.01.01	10
20	3/4" x 26,9	01.150.01.02	10
25	1" x 33,7	01.150.01.03	10
32	1 1/4" x 42,4	01.150.01.04	5
40	1 1/2" x 48,3	01.150.01.05	3
50	2" x 60,3	01.150.01.06	3
65	2 1/2" x 76,1	01.220.01.07	
80	3" x 88,9	01.220.01.08	
100	4" x 114,3	01.220.01.09	

POUR TUBES EN ACIER NOIR

Norme DIN EN 10220, séries 2 et 3

MATIÈRES TRANSPORTÉES Eau, air comprimé
TEMPÉRATURES Eau de chauffage: jusqu'à 80°C



SÉRIES 220 70 mm – 108 mm

PRESSION DE SERVICE:
 Eau max. 6 bar,
 air comprimé max. 10 bar

DN	FILETAGE X Ø EXTÉRIEUR TUBE [MM]	RÉFÉRENCE
65	2 1/2" x 70	02.220.01.70
100	4" x 108	02.220.01.108

POUR TUBES PE

PE 80, PE 100, Tube PE-Xa (pour chaque SDR 11) selon DVGW – feuille GW 335 A2/A3 et norme DIN 8074/75, DIN EN 12201-2 et norme DIN 16893

SUR DEMANDE

MATIÈRES TRANSPORTÉES Eau (20°C), air comprimé



L'UTILISATION DE RENFORT EST NÉCESSAIRE.

Le raccord étant sans renfort, pensez à compléter votre commande avec la référence renfort adaptée au diamètre (p. 8).

SÉRIES 153 20 mm – 63 mm

PRESSION DE SERVICE:
 Eau max. 12,5 bar : PE80 et PE-Xa
 Eau max. 16 bar : PE100
 Air comprimé max. 12,5 bar : PE100
 Air comprimé max. 10 bar : PE80 et PE-Xa

CERTIFICATS:
 Eau: DIN 8076/DIN EN 10284,
 DVGW CW-7511CP0631

DN	FILETAGE X Ø EXTÉRIEUR TUBE [MM]	RÉFÉRENCE
15	1/2" x 20	03.153.01.0120
20	3/4" x 25	03.153.01.0225
25	1" x 32	03.153.01.0332
32	1 1/4" x 40	03.153.01.0440
40	1 1/2" x 50	03.153.01.0550
50	2" x 63	03.153.01.0663



TYPES I et IF

RACCORDS À COMPRESSION AVEC TARAUDAGE FEMELLE

DIMENSIONS ET POIDS

DN	FILETAGE Rp ISO 7/1	TUBE ACIER		TUBE ACIER NOIR		TUBE PE		LONGUEUR ~A [MM]	OUVERTURE DE CLÉ ET DIMENSION COUVERCLE À BRIDE ~SW [MM]	SURAN- GLE ~ E [MM]	PROFONDEUR EMBROCHABLE	
		Ø EXTÉRIEUR TUBE [MM]	POIDS [KG]	Ø EXTÉRIEUR TUBE [MM]	POIDS [KG]	Ø EXTÉRIEUR TUBE [MM]	POIDS [KG]				MIN. [MM]	MAX. [MM]
10	3/8"	17,2	0,2					82	31,5	34	25	55
15	1/2"	21,3	0,3			20,0	0,3	100	41	44	30	70
20	3/4"	26,9	0,5			25,0	0,5	100	50	54	30	70
25	1"	33,7	0,6			32,0	0,6	100	55	60	35	65
32	1 1/4"	42,4	1,0			40,0	1,0	115	70	76	40	65
40	1 1/2"	48,3	1,1			50,0	1,1	115	75	81	40	75
50	2"	60,3	1,6			63,0	1,6	130	90	97	40	85
65	2 1/2"	76,1	3,2	70,0 (2 1/4")	3,4			155	100	150	50	95
80	3"	88,9	4,0					165	120	160	50	105
100	4"	114,3	5,4	108,0 (3 1/4")	6,0			160	135	185	50	105

DIMENSIONS POUR TUBES EN ACIER ET TUBES EN ACIER NOIR

Tubes acier 17,2 mm – 60,3 mm

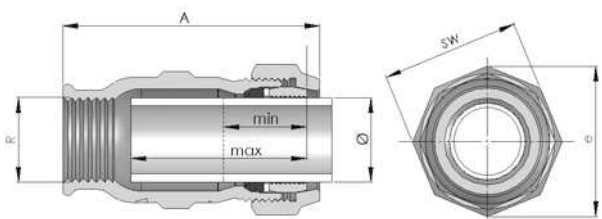

Tubes acier 76,1 mm – 114,3 mm
Tubes acier noir 70 mm – 108 mm

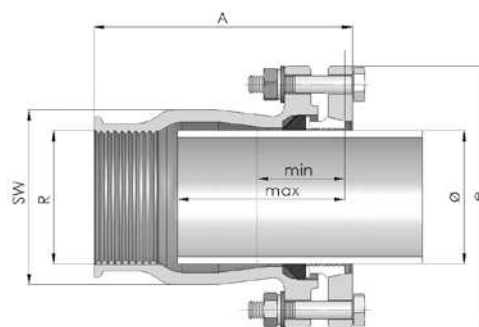

DIMENSIONS POUR TUBES PE INCLUANT LES RENFORTS

20 mm – 63 mm

