



Fiche d'instruction
de pose MULTI 250



Fiche d'instruction
de pose MULTI 315,
400 et 500

MULTITUBE EN LIGNE

CLAPETS

Clapets anti-retour pour réseaux d'eau pluviale et d'assainissement

- Léger et encombrement minimum : mise en œuvre facile et rapide.
- Hautement résistant : pression, corrosion, sollicitations mécaniques, UV.
- Étanchéité maximale, même pour des contre-pressions très faibles.

MULTITUBE

CLAPETS



→ MULTI CLAPETS EN LIGNE

DOMAINE D'APPLICATION

Clapet en ligne **MULTI** en résine polyester isophtalique renforcée de fibres de verre, gel-coat isophtalique et joint en EPDM. La gamme **MULTI** est conçue pour protéger les bâtiments ou les infrastructures contre tous les refoulements d'eau venant de l'aval (inondations, crues, etc.). Les clapets sont prévus pour l'assainissement, les eaux pluviales, les eaux de surfaces et les eaux de mer. Les clapets en ligne s'installent en milieu de réseau dans un regard, sur canalisation.

*Pour une utilisation en milieu marin (houle, remous) ou en cas de refoulement (sortie de pompes), privilégier les **Clapets 100% Élastomère** : nous consulter.*

Ils sont à raccorder directement sur tout type de canalisation avec les raccords **FLEX-SEAL Plus®(1)** de **NORHAM**.

Les raccords multimatériaux sont fournis et déjà installés sur le clapet **MULTI** pour une pose simple et rapide. Ils garantissent l'étanchéité entre le clapet et la canalisation.

DONNÉES TECHNIQUES

- Raccordement multimatériaux (PVC, PEHD, fibro-ciment, fonte, grès, béton, annelé, etc.) ;
- **Tenue à la pression** : 0,9 bar (9 mCE) ;
- Livré « **prêt à installer** »⁽²⁾ avec les raccords **FLEX-SEAL Plus®(1)**.

⁽²⁾ Le clapet **MULTI** est livré avec la configuration de raccordement nécessaire en fonction de la canalisation à raccorder (nous confirmer le type et le diamètre extérieur).

(1)

CONNEXION MULTIMATÉRIAUX AVEC RACCORDS FLEX-SEAL Plus®

Pour tous types de raccordements, les diamètres extérieurs des canalisations sont à préciser impérativement.

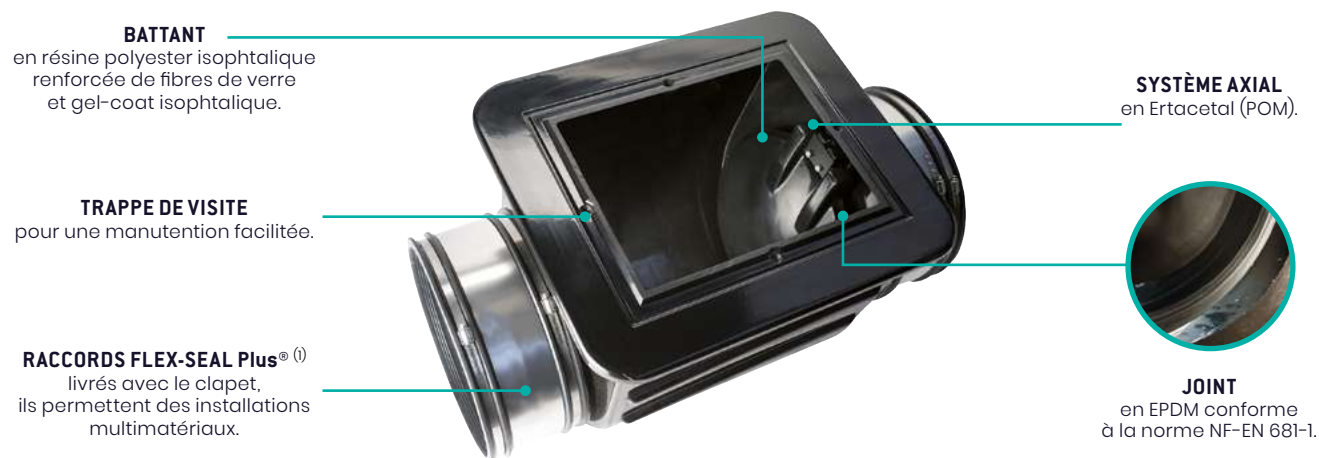

SYSTÈME DE FERMETURE DE LA TRAPPE

Fonctionne comme une « cocotte-minute » : plus de pression = plus d'écrasement du joint = étanchéité optimale.

PHASE 1	PHASE 2	PHASE 3	PHASE 4
Clapet ouvert, trappe de visite retirée.	Présenter la trappe en biais.	Positionner la trappe contre la partie haute du clapet.	Une fois la trappe installée, visser les fixations.

DIMENSIONS DU DN 250 AU DN 500

RÉF.	DN	Ø	A	B	H	L	POIDS	P _s
MULTI250-...**	250	260	715	40	494	455	14,0	0,9
MULTI315-...**	300	316	753	43	566	520	17,6	
MULTI400-...**	400	395	897	34	592	615	35,0	
MULTI500-...**	500	515	1225	31	703	703	43,0	

** Selon le type de canalisation : **PFF**: PVC / fibro-ciment / fonte // **G**: grès // **BA**: béton / annelé.

DN 250

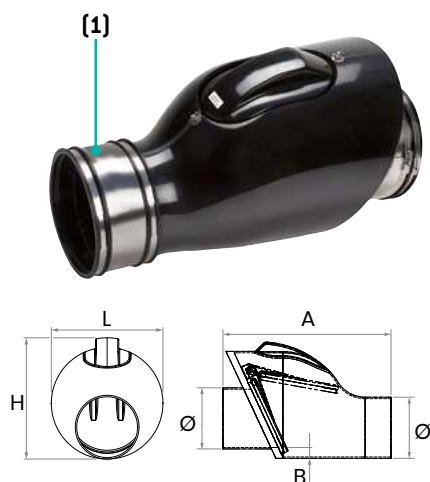

DN 315

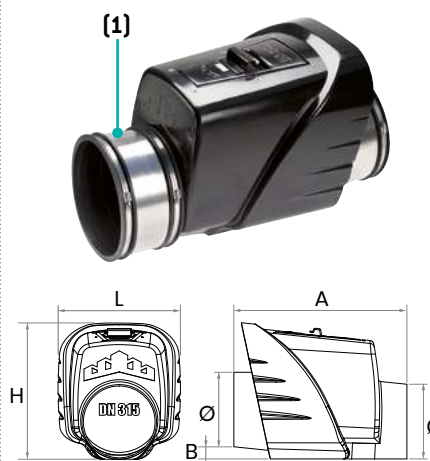

DN 400 ET DN 500

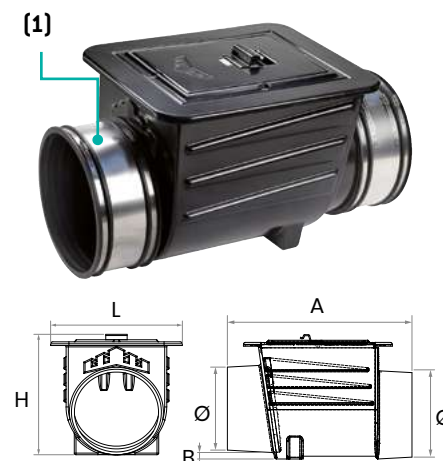



Z.A DRUISIEUX - 130 RUE DES SAULES
26260 SAINT DONAT SUR L'HERBASSE - FRANCE
TÉL : 33 (0) 4 75 45 00 00 - norham@norham.fr
www.norham.fr



www.norham.fr