



## ROBINET DE PIED DE COLONNE INCLINE A CLAPET

### DESCRIPTION

- Robinet de pied de colonne incliné à clapet anti-pollution

### APPLICATION

- Services généraux -
- Tous fluides compatibles
- Distribution d'eau
- Arrosage - irrigation

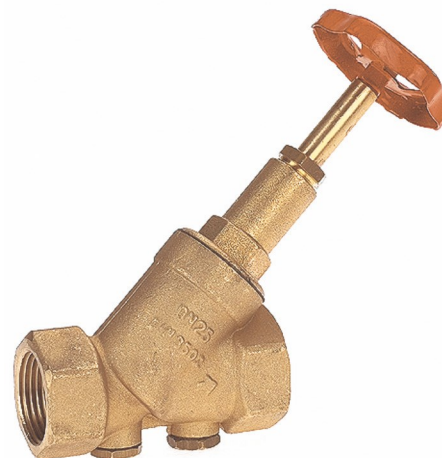

### SPÉCIFICATIONS MATIÈRES

DESCRIPTION	MATIÈRES
Corps - Chapeau	Laiton CW 617N / UNI EN 12165
Axe - Obturateur	Laiton CW 614N / UNI EN 12164
Ressort	Acier Inoxydable AISI 304
Joint d'obturateur	NBR 70 SH
Volant de Manœuvre	Acier revêtu Epoxy rouge

### CONFORMITÉ AUX NORMES ET AGRÉMENTS

- Directive 2014/68/UE : Produits exclus (article 1, §2.b)

### SPÉCIFICATIONS TECHNIQUES

- Température : - 10 à + 80°C
- Pression d'exercice : 16 bar maxi à 80°C
- Taraudage : BSP Cylindrique ISO 228/1

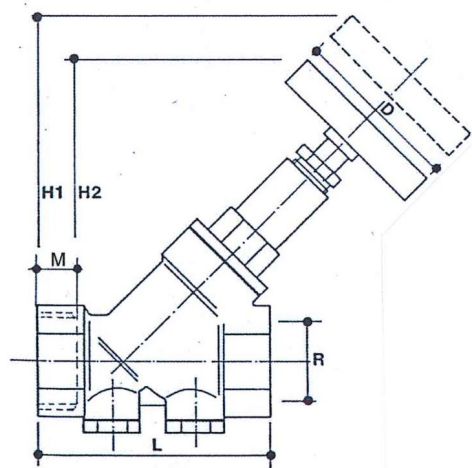

Référence ADG	Ø	L (mm)	D (mm)	H1 (mm)	H2 (mm)	M (mm)	Poids (kg)
419-15	1/2"	65	50	98	85	15	0,305
419-20	3/4"	75	55	112	98	16,5	0,475
419-26	1"	90	60	130	113	19	0,750
419-33	1"1/4	110	70	155	135	21,5	1,155
419-40	1"1/2	120	80	185	155	21,5	1,440
419-50	2"	150	100	225	190	26	2,540

Les informations contenues dans cette fiche produit sont données à titre indicatif et sous réserve de modifications éventuelles sans préavis.

